

# Anleitung Outdoor Malwand, transparent

Nr./Art. 11741



Bitte bewahren Sie die Anleitung auf.

## Anwendungsbereich und bestimmungsgemäße Verwendung

- ▶ Die Malwand ist kein Spielzeug!
- ▶ Die Malwand muss auf einem ebenen und festen Untergrund aufgestellt werden.

## Warnhinweise

- ▶ Bitte kontrollieren Sie vor dem Aufbau, ob alle Teile vorhanden sind.  
Bei fehlenden Teilen wenden Sie sich bitte an die unter „Garantie“ angegebene Adresse.
- ▶ Stellen Sie vor der Benutzung fest, ob alle Bauteile der Malwand in einwandfreiem Zustand sind. Verwenden Sie die Malwand nicht, wenn Bauteile beschädigt sind!  
Sie können sich dadurch verletzen.
- ▶ Aufbau ausschließlich durch Erwachsene.

## Maßangaben und Gewichte

Höhe: 127 cm, Breite (einer Seite der 3-seitigen Malwand): 60 cm  
Gewicht der Malwand: 8 kg

## Materialien

Rahmen: Aluminium, Tafeln: Polystyrol, Kleinteile: Polypropylen

## Lagerung und Standort

- ▶ Die Malwand muss auf einem ebenen und festen Untergrund aufgestellt werden.

## Vorbereitungen für den sicheren und korrekten Gebrauch

- ▶ Stellen Sie vor der Benutzung fest, ob alle Bauteile der Malwand in einwandfreiem Zustand sind.
- ▶ Bauen Sie die Malwand Schritt für Schritt mit Hilfe der folgenden bebilderten Anleitung auf.
- ▶ Halten Sie sich an die vorgegebene Montagereihenfolge, da die Malwand sonst nicht einwandfrei funktioniert und Sie sich bei der Montage verletzen können.
- ▶ Aufbau ausschließlich durch Erwachsene.
- ▶ Bauen Sie die Malwand ausschließlich mit der Hilfe einer zweiten Person auf. Sie können sich sonst durch schwere herunterfallende Teile verletzen.
- ▶ Überprüfen Sie vor jedem Einsatz der Malwand, ob diese waagrecht und sicher steht.

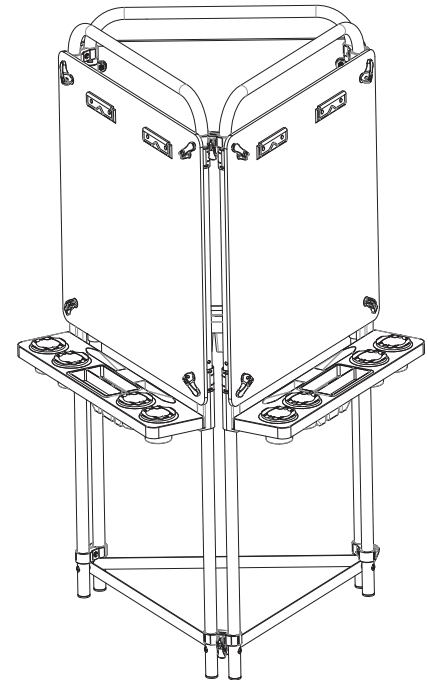

## Instandhalten und Reinigen durch den Benutzer

Wischen Sie die Einzelteile ausschließlich mit einem feuchten Tuch und Spülmittel ab. Verwenden Sie keine alkoholhaltigen Reinigungsmittel. Diese können die Oberfläche beschädigen. Lassen Sie die Malwand vor dem nächsten Gebrauch vollständig trocknen.

## Hinweise zur Entsorgung

Bitte entsorgen Sie die Verpackungsmaterialien nach dem Auspacken sofort umweltgerecht. Folien stellen eine Erstickungsgefahr für Kleinkinder dar. Entsorgen Sie die ausgediente Malwand bitte über den Sperrmüll.

## Garantie und Ersatzteile

Sie erhalten über die gesetzliche Gewährleistungsfrist hinaus (und ohne dass diese eingeschränkt wird) 2 Jahre volle Garantie. Das heißt, Sie müssen nicht nachweisen, dass defekte Ware schon beim Kauf schadhaft war.

Wenden Sie sich im Garantiefall an folgende Adresse:

**D**

**Arnulf Betzold GmbH**  
**Lehrmittelverlag – Schulversand**  
Alfred-Nobel-Str. 12 - 16  
73479 Ellwangen  
Tel. +49 (0) 79 61 - 90 00 - 0  
Fax +49 (0) 79 61 - 90 00 - 50  
E-Mail: [service@betzold.de](mailto:service@betzold.de)  
Im Internet: [www.betzold.de](http://www.betzold.de)

**AT**

**Arnulf Betzold GmbH**  
**Lehrmittelverlag – Schulversand**  
Seebühel 1  
6233 Kramsach/Tirol  
Tel. +43 (0) 53 37 - 6 44 50  
Fax +43 (0) 53 37 - 6 44 59  
E-Mail: [service@betzold.at](mailto:service@betzold.at)  
Im Internet: [www.betzold.at](http://www.betzold.at)

**CH**

**Betzold Lernmedien GmbH**  
**Lehrmittelverlag – Schulversand**  
Winkelriedstrasse 82  
8203 Schaffhausen  
Tel. +41 (0) 52 644 80 90  
Fax +41 (0) 52 644 80 95  
E-Mail: [service@betzold.ch](mailto:service@betzold.ch)  
Im Internet: [www.betzold.ch](http://www.betzold.ch)

# Outdoor easel, transparent Assembly Guide

Nr./Art. 11741

Please keep these instructions.



## Application and correct use

- ▶ The easel is not a toy!
- ▶ The easel must be placed on a level and solid surface.
- ▶ The easel is to be used exclusively indoors, as the materials used are not suitable for outdoor use.

## Warnings

- ▶ Please check before assembling that all the parts are there. In case of missing pieces, please contact the address mentioned under "Guarantee".
- ▶ Before using it, make sure that the assembled pieces of the easel are in perfect condition. Do not use the easel in case of damaged parts. You could get hurt.
- ▶ Assembly by adults only!

## Measures and weight

Height: 127 cm

Width: (one side of the three-sided easel) 60 cm

Total weight: 8 kg

## Materials

Frame: aluminium, board: polystyrene, plastic parts: polypropylene

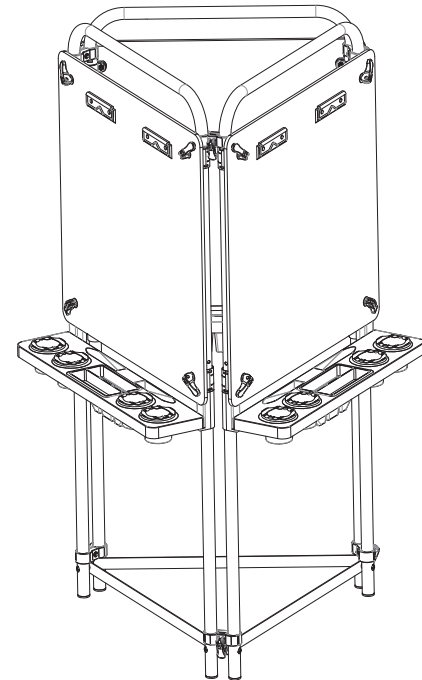

## Storage and where to use it

- ▶ The easel must be placed on a level and solid surface.
- ▶ Store the easel only in dry indoor places, and on a dry surface, as the materials used are not suitable for outdoor use.

## Preparations for correct and secure use

- ▶ Before using it, make sure that the assembled parts of the easel are in perfect condition.
- ▶ Assemble the easel step by step, following the illustrated instructions below.
- ▶ Keep to the given assembly orders, as otherwise the easel will not function properly, and you could get hurt assembling it.
- ▶ Assembly by adults only!
- ▶ Do assemble the easel only when helped by a second person. Otherwise you could get hurt by heavy parts falling.
- ▶ Before every use, do make sure, that the easel is placed evenly and securely.

## Maintenance and cleaning

Do wipe the individual parts only with a moist cloth and washing-up liquid. Do not use detergents containing alcohol. They could damage the surface. Let it dry completely, before reusing it.

## Indications for disposal

Please dispose of the packaging in an environmentally friendly way, as soon as you have unpacked. Foils are a danger of suffocation for small children. Discard the easel via bulky refuse.

## Guarantee and replacements

In addition to the legal guarantee (and without reducing it) you receive 2 years of total guarantee. That means, you do not have to prove that articles were already damaged at purchase. In case of guarantee, contact the following address:

**D**

**Arnulf Betzold GmbH**  
**Lehrmittelverlag – Schulversand**  
Alfred-Nobel-Str. 12 - 16  
73479 Ellwangen  
Tel. +49 (0) 79 61 - 90 00 - 0  
Fax +49 (0) 79 61 - 90 00 - 50  
E-Mail: [service@betzold.de](mailto:service@betzold.de)  
Im Internet: [www.betzold.de](http://www.betzold.de)

**AT**

**Arnulf Betzold GmbH**  
**Lehrmittelverlag – Schulversand**  
Seebühel 1  
6233 Kramsach/Tirol  
Tel. +43 (0) 53 37 - 6 44 50  
Fax +43 (0) 53 37 - 6 44 59  
E-Mail: [service@betzold.at](mailto:service@betzold.at)  
Im Internet: [www.betzold.at](http://www.betzold.at)

**CH**

**Betzold Lernmedien GmbH**  
**Lehrmittelverlag – Schulversand**  
Winkelriedstrasse 82  
8203 Schaffhausen  
Tel. +41 (0) 52 644 80 90  
Fax +41 (0) 52 644 80 95  
E-Mail: [service@betzold.ch](mailto:service@betzold.ch)  
Im Internet: [www.betzold.ch](http://www.betzold.ch)

# Instructions Chevalet d'extérieur, transparent

Nr./Art. 11741

 **Betzold**

**Veillez conserver les instructions.**

## Domaine d'utilisation et emploi conforme aux instructions

- ▶ Le chevalet n'est pas un jouet.
- ▶ Le chevalet doit être installé sur un sol plat et stable.
- ▶ Le chevalet ne convient qu'à une utilisation dans des pièces intérieures sèches, car les matériaux utilisés ne sont pas appropriés pour être utilisés à l'extérieur.

## Avertissement

- ▶ Veuillez contrôler avant le montage que vous disposez bien de toutes les pièces. S'il en manque, veuillez vous adresser à l'adresse indiquée sous la rubrique « Garantie ».
- ▶ Vérifiez avant usage que toutes les pièces du chevalet sont en parfait état. N'utilisez pas le chevalet si des pièces sont endommagées ! Vous pourriez vous blesser.
- ▶ Le montage ne doit être exécuté que par des adultes.

## Indications de mesures et de poids

Hauteur : 127 cm, largeur (d'une des faces du chevalet) : 60 cm

Poids du chevalet : 8 kg

## Matériaux

Tableau : polystyrène, Pieds : Aluminium, Petite pièces : Polypropylène

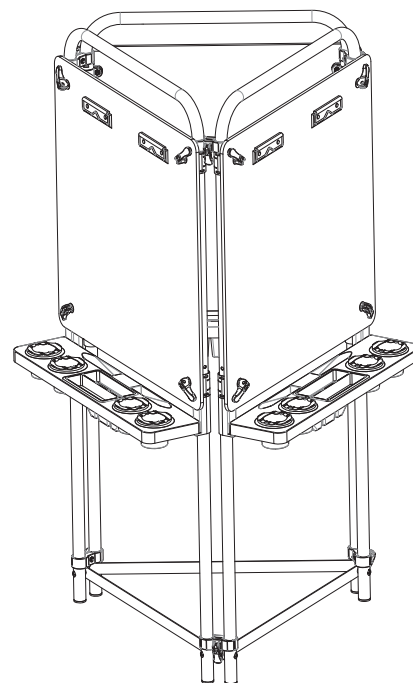

## Stockage et emplacement

- ▶ Le chevalet doit être installé sur un sol plat et stable.
- ▶ N'installez le chevalet que dans des pièces intérieures sèches et sur un sol sec, car les matériaux utilisés ne sont pas appropriés pour être utilisés à l'extérieur.

## Préparatifs pour un emploi sûr et correct

- ▶ Vérifiez avant utilisation que toutes les pièces sont en parfait état.
- ▶ Montez le chevalet étape par étape en vous servant des illustrations des instructions.
- ▶ Respectez l'ordre de montage indiqué, sinon le chevalet ne fonctionnera pas parfaitement et vous risquerez de vous blesser.
- ▶ Le montage ne doit être exécuté que par des adultes.
- ▶ Ne montez le chevalet qu'avec une deuxième personne pour éviter d'être blessé lorsque de lourdes pièces tombent.
- ▶ Vérifiez avant chaque utilisation du chevalet qu'il est bien en position horizontale et sûre.

## Entretien et nettoyage par l'utilisateur

Nettoyez les différentes pièces uniquement avec un chiffon humide et du produit vaisselle. N'utilisez pas de produit de nettoyage contenant de l'alcool car il pourrait endommager la surface. Laissez complètement sécher avant le prochain emploi du chevalet.

## Indications pour l'élimination

Veillez éliminer le matériel d'emballage de manière écologique dès que vous en avez retiré le matériel. Les feuilles de plastique constituent un danger d'asphyxie pour les petits. Débarrassez-vous du chevalet usagé en le mettant aux objets encombrants.

## Garantie et pièces de rechange

Vous avez une pleine garantie de 2 ans, au-delà des délais de garantie légaux et sans que ceux-là soient restreints. Cela signifie que vous ne devez pas prouver que la marchandise était déjà défectueuse lors de l'achat. Pour un cas de garantie faites part de votre requête à une des adresses suivantes :

### **D**

**Arnulf Betzold GmbH**  
**Lehrmittelverlag – Schulversand**  
Alfred-Nobel-Str. 12 - 16  
73479 Ellwangen  
Tel. +49 (0) 79 61 - 90 00 - 0  
Fax +49 (0) 79 61 - 90 00 - 50  
E-Mail: [service@betzold.de](mailto:service@betzold.de)  
Im Internet: [www.betzold.de](http://www.betzold.de)

### **AT**

**Arnulf Betzold GmbH**  
**Lehrmittelverlag – Schulversand**  
Seebühel 1  
6233 Kramsach/Tirol  
Tel. +43 (0) 53 37 - 6 44 50  
Fax +43 (0) 53 37 - 6 44 59  
E-Mail: [service@betzold.at](mailto:service@betzold.at)  
Im Internet: [www.betzold.at](http://www.betzold.at)

### **CH**

**Betzold Lernmedien GmbH**  
**Lehrmittelverlag – Schulversand**  
Winkelriedstrasse 82  
8203 Schaffhausen  
Tel. +41 (0) 52 644 80 90  
Fax +41 (0) 52 644 80 95  
E-Mail: [service@betzold.ch](mailto:service@betzold.ch)  
Im Internet: [www.betzold.ch](http://www.betzold.ch)

# Instrukcja tablica do malowania przezroczystość

Nr./Art. 11741

Instrukcję należy zachować.

 **Betzold**

## Zakres i przeznaczenie

- ▶ Tablica nie jest zabawką!
- ▶ Tablica powinna być ustawiona na równym i stabilnym podłożu.
- ▶ Tablica przeznaczona tylko do używania w suchych pomieszczeniach. Ze względu na materiały z których tablica jest zbudowana jej wykorzystanie na wolnym powietrzu jest nie wskazane.

## Uwagi

- ▶ Przed montażem należy sprawdzić, czy w zestawie znajdują się wszystkie części.  
W przypadku braku części prosimy zgłosić się na adres znajdujący się pod gwarancją.
- ▶ Przed każdym użyciem należy się upewnić czy wszystkie części tablicy są w odpowiednim stanie. Jeśli części tablicy są uszkodzone, należy zaprzestać jej użytkowania! Istnieje możliwość skaleczenia się.
- ▶ Montaż tylko przez osoby dorosłe

## Wymiary i waga

Wysokość: 127 cm, Szerokość (jedna strona tablicy) : 60 cm

Waga tablicy: 8 kg

## Materiały

Tablica: polistyren , Ramy: aluminium, Małe części: polipropylen

## Przechowywanie

- ▶ Tablica powinna być stawiana na równym i stabilnym podłożu.
- ▶ Tablicę należy ustawić tylko i wyłącznie w suchych pomieszczeniach i na suchym podłożu. Materiały z których zbudowana jest tablica nie są przeznaczone do wykorzystania na zewnątrz.

## Przygotowanie do bezpiecznego i właściwego użycia

- ▶ Przed każdym użyciem należy upewnić się, czy tablica i wszystkie jej części są w należytym stanie.
- ▶ Tablicę należy składać krok po kroku opierając się o załączoną instrukcję z obrazkami.
- ▶ Proszę zachować poprawną kolejność etapów montażu. Nieprawidłowy montaż może doprowadzić do wadliwego funkcjonowania tablicy.
- ▶ Montaż tylko przez osoby dorosłe.
- ▶ Tablicę najlepiej montować z pomocą drugiej osoby. Podczas upadku ciężkich części może dojść do skaleczeń.
- ▶ Przed użyciem tablicy należy sprawdzić czy stoi ona równo i stabilnie.

## Utrzymanie i czyszczenie tablicy

Pojedyncze części należy czyścić za pomocą wilgotnej ściereczki i płynu do mycia naczyń. Nie wolno używać środków zawierających alkohol, mogą one uszkodzić powierzchnię. Przed następnym użyciem tablica powinna całkowicie wyschnąć

## Wskazówki dotyczące utylizacji

Opakowanie należy zutylizować we właściwy sposób. Folie niosą ze sobą niebezpieczeństwo uduszenia przez niemowlęta i małe dzieci. Wysłuzoną tablicę wyrzucić do śmieci gabarytowych.

## Gwarancja i części zamienne

Otrzymują Państwo gwarancję na okres 2 lat. Nie muszą Państwo udowadniać, że uszkodzenie nastąpiło podczas zakupu.

W razie pytań dotyczących gwarancji prosimy o kontakt z adresem podanym poniżej.

**D**

**Arnulf Betzold GmbH**  
**Lehrmittelverlag – Schulversand**  
Alfred-Nobel-Str. 12 - 16  
73479 Ellwangen  
Tel. +49 (0) 79 61 - 90 00 - 0  
Fax +49 (0) 79 61 - 90 00 - 50  
E-Mail: service@betzold.de  
Im Internet: www.betzold.de

**AT**

**Arnulf Betzold GmbH**  
**Lehrmittelverlag – Schulversand**  
Seebühel 1  
6233 Kramsach/Tirol  
Tel. +43 (0) 53 37 - 6 44 50  
Fax +43 (0) 53 37 - 6 44 59  
E-Mail: service@betzold.at  
Im Internet: www.betzold.at

**CH**

**Betzold Lernmedien GmbH**  
**Lehrmittelverlag – Schulversand**  
Winkelriedstrasse 82  
8203 Schaffhausen  
Tel. +41 (0) 52 644 80 90  
Fax +41 (0) 52 644 80 95  
E-Mail: service@betzold.ch  
Im Internet: www.betzold.ch

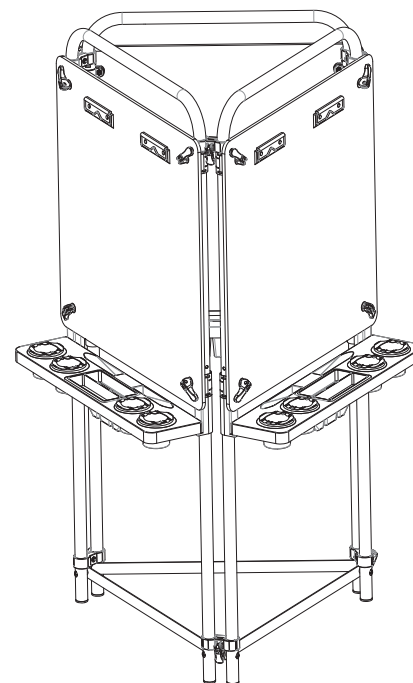

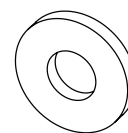
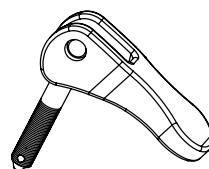
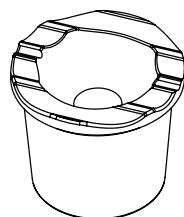
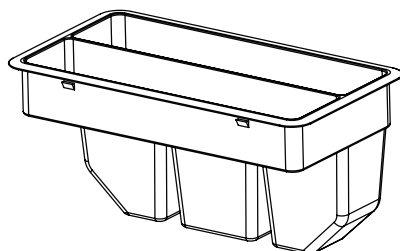
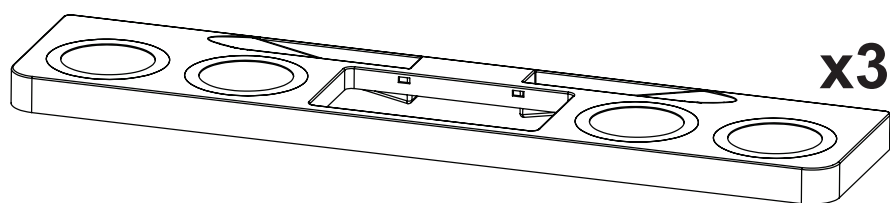
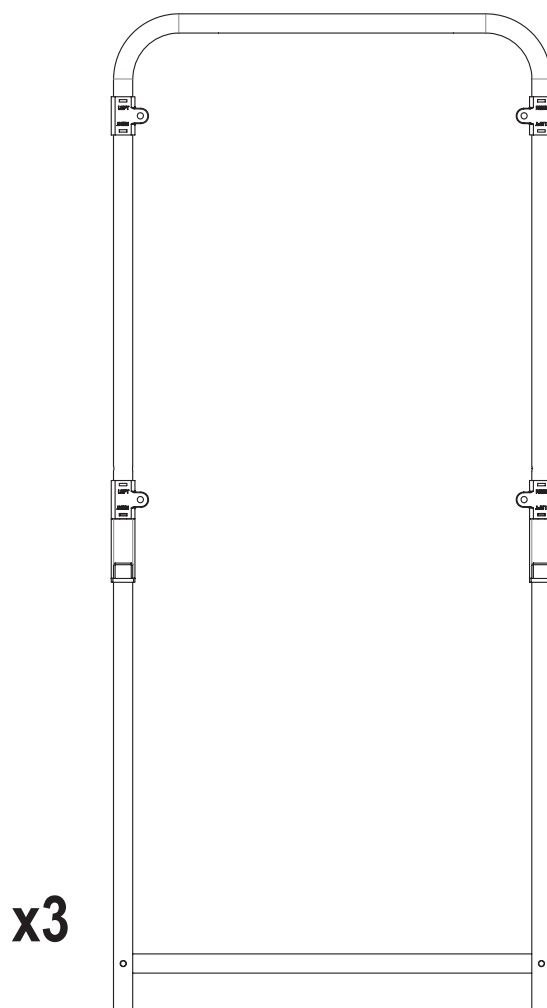
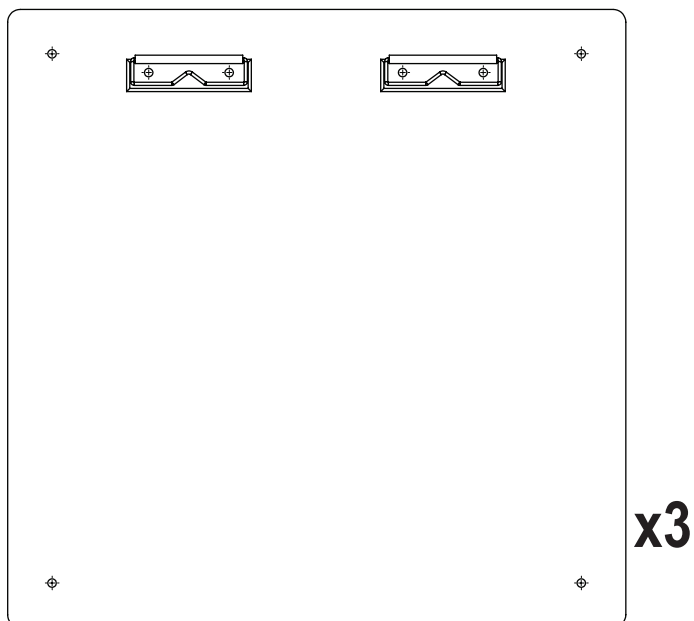

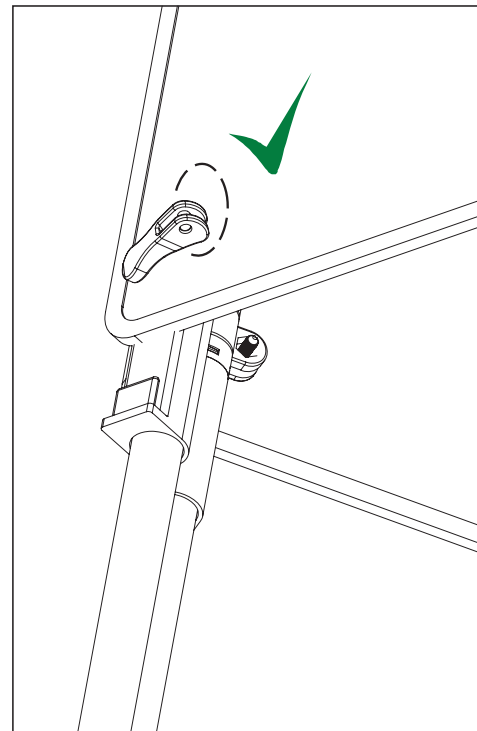
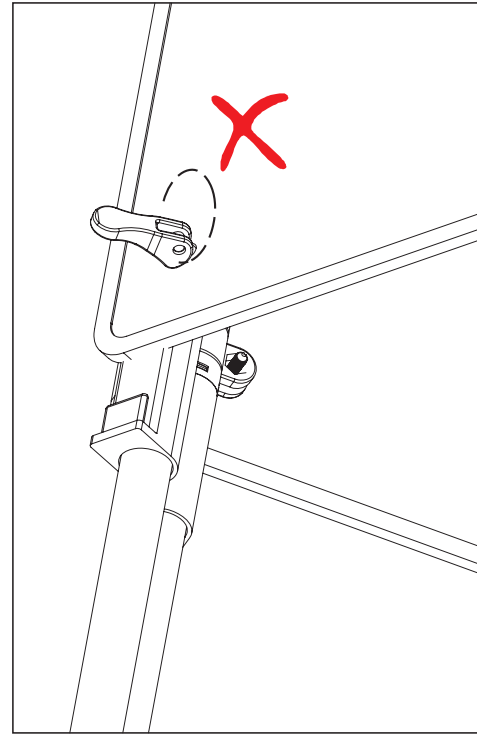
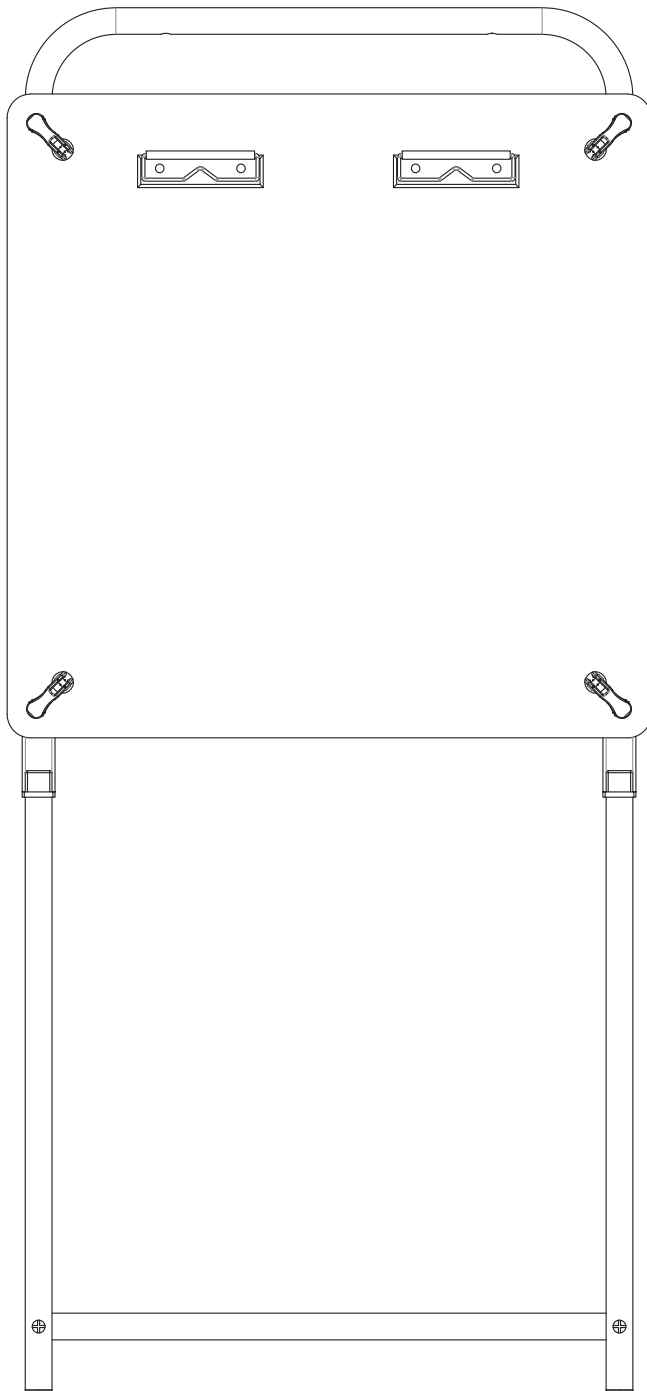

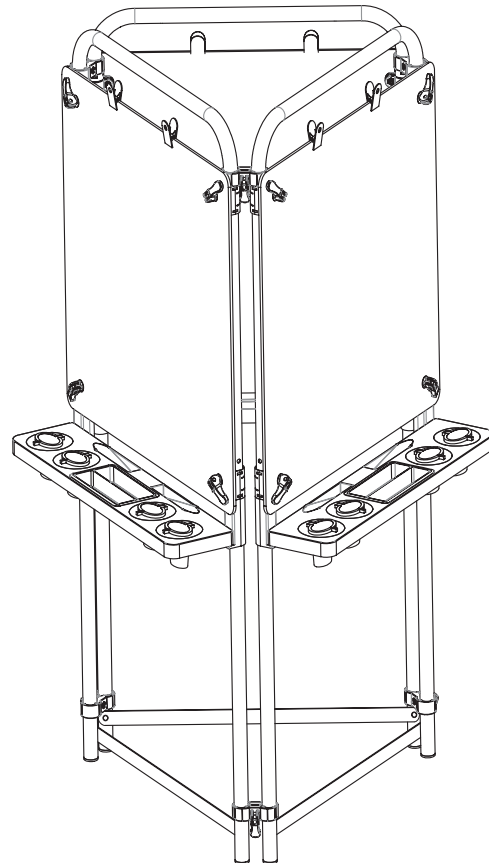
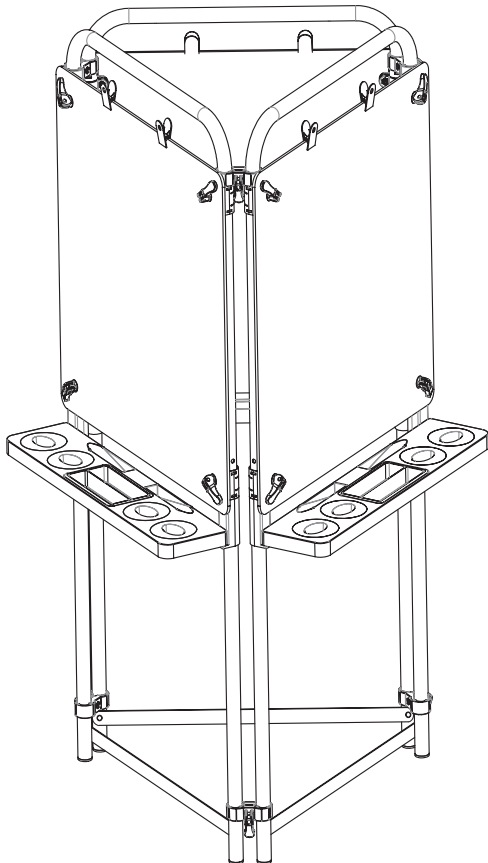
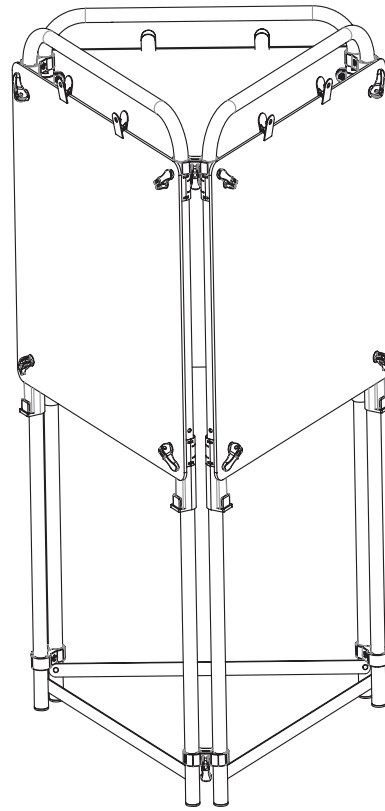
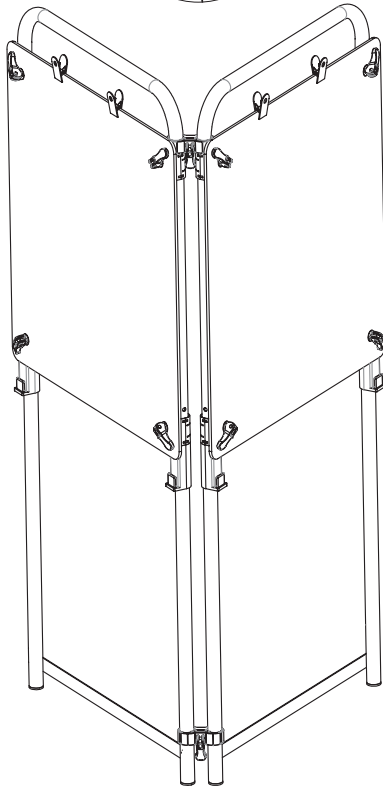

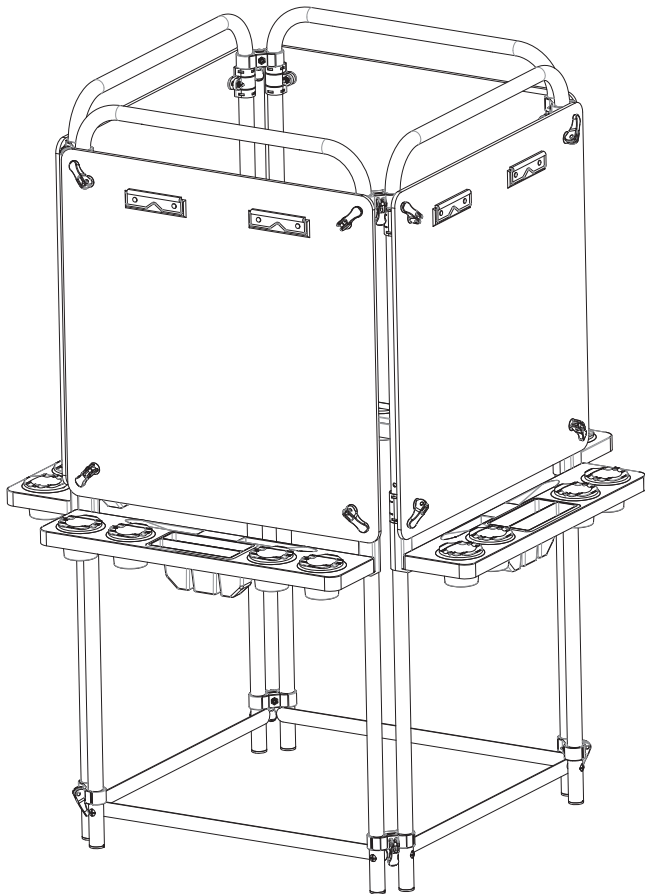

**4-seitige Malwand**  
Nr./Art. 11771

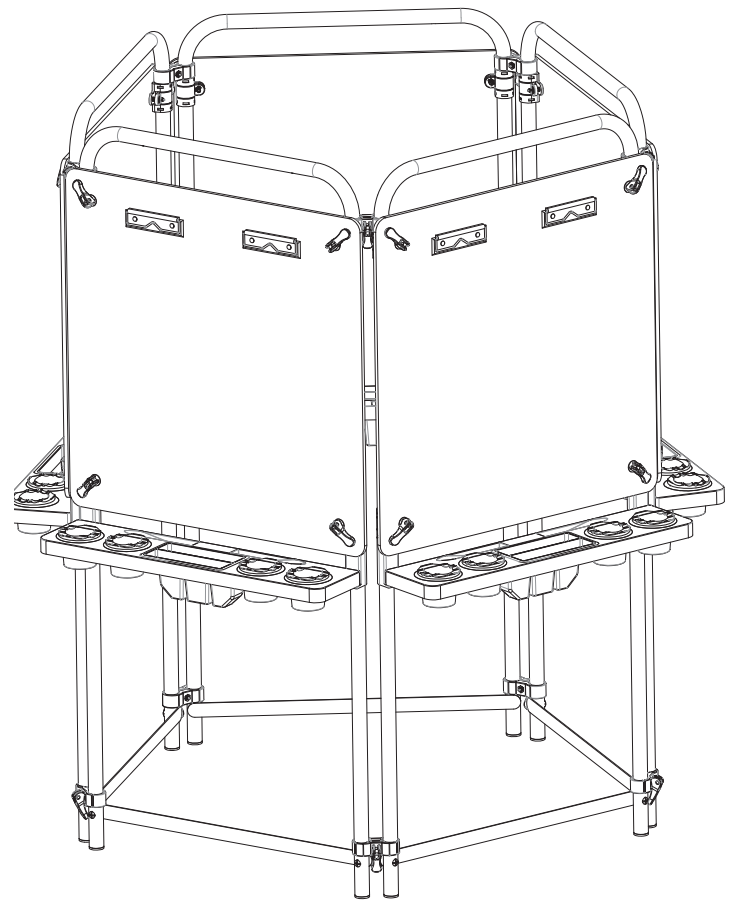

**5-seitige Malwand**  
Nr./Art. 11772

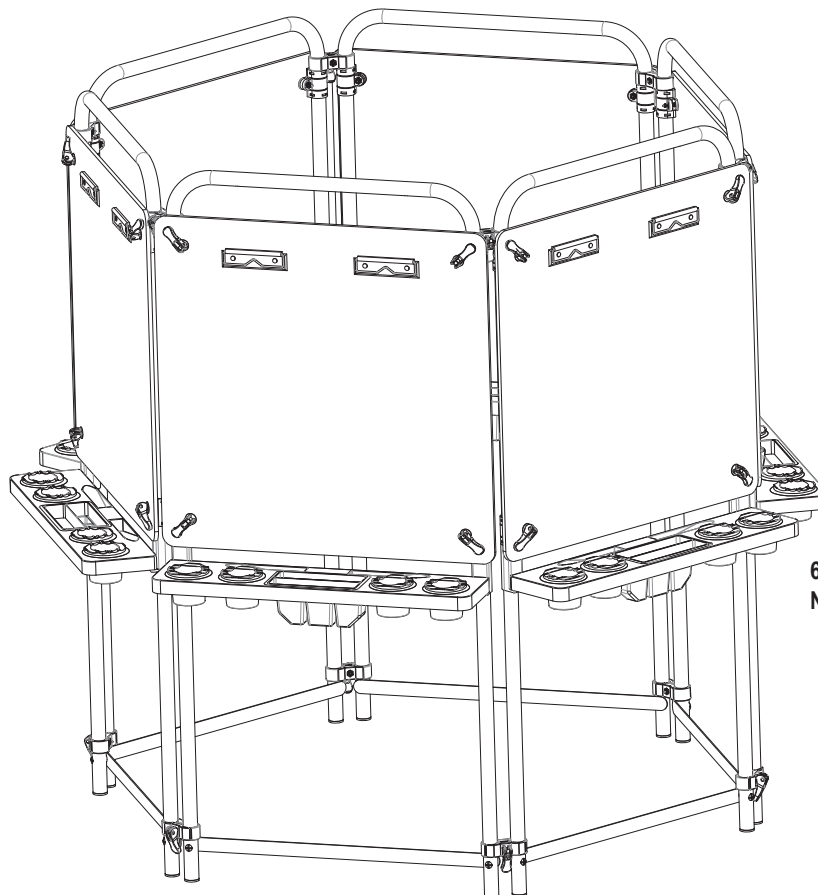

**6-seitige Malwand**  
Nr./Art. 11773